



# PLEBANI



## "Quark"

ART - 078

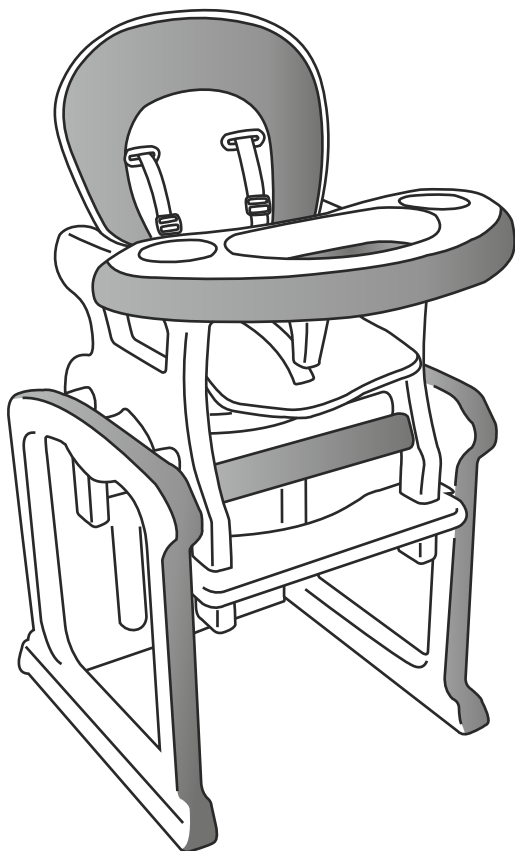

LEGGERE ATTENTAMENTE E CONSERVARE PER FUTURA CONSULTAZIONE!  
READ CAREFULLY AND KEEP INSTRUCTIONS FOR FUTURE REFERENCE!

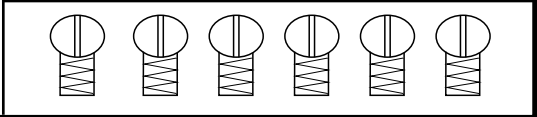
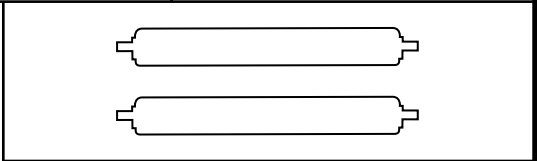
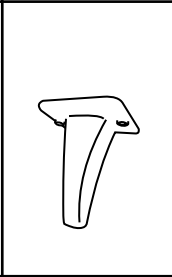
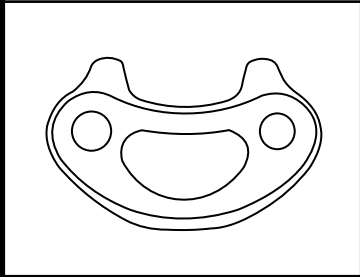
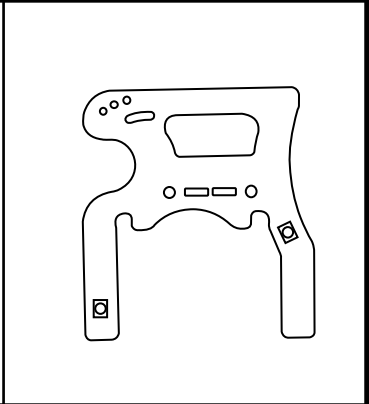
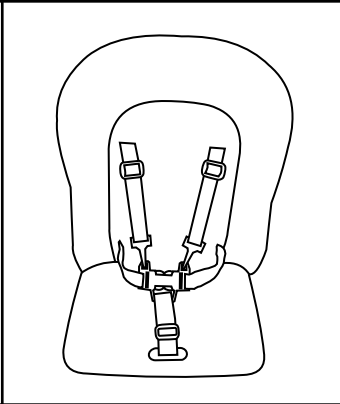
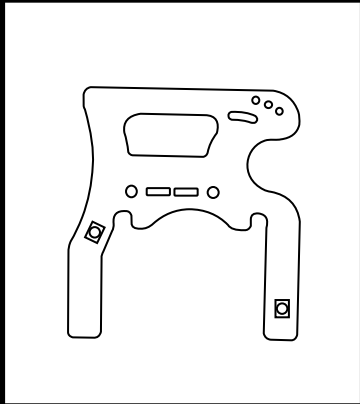
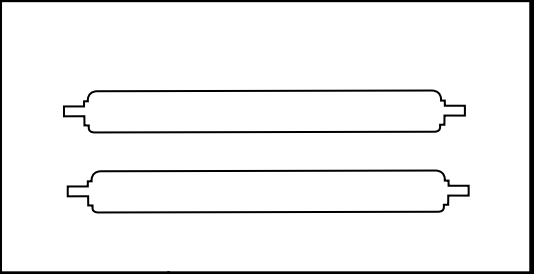
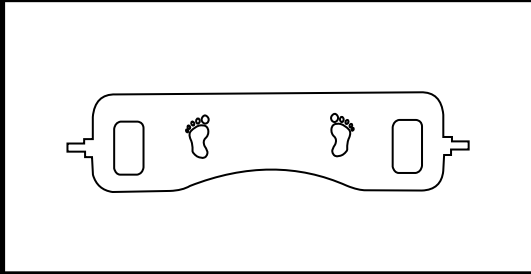
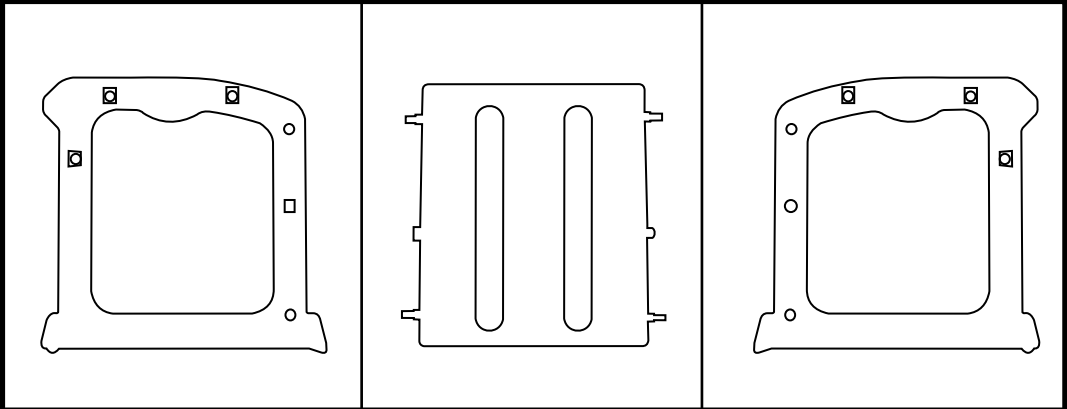

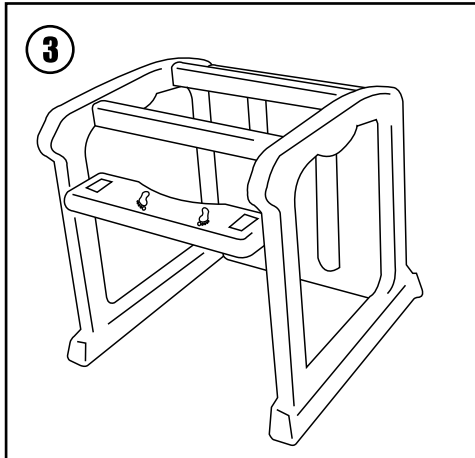
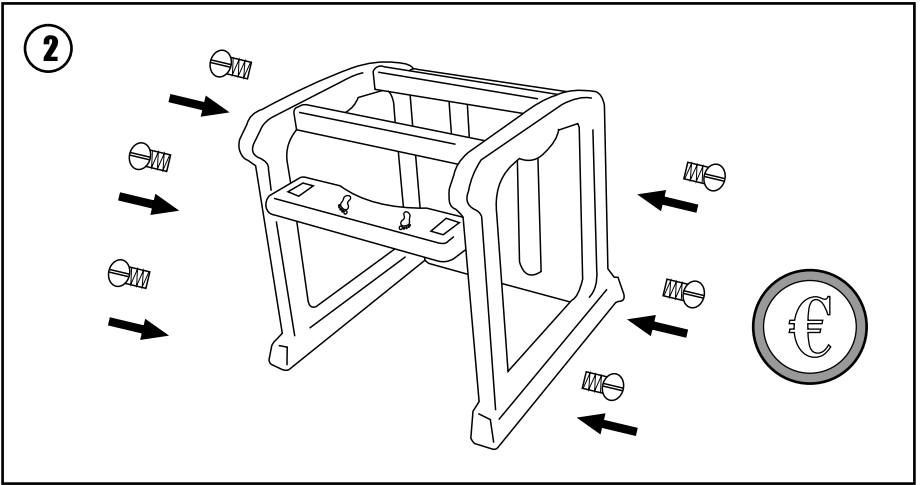
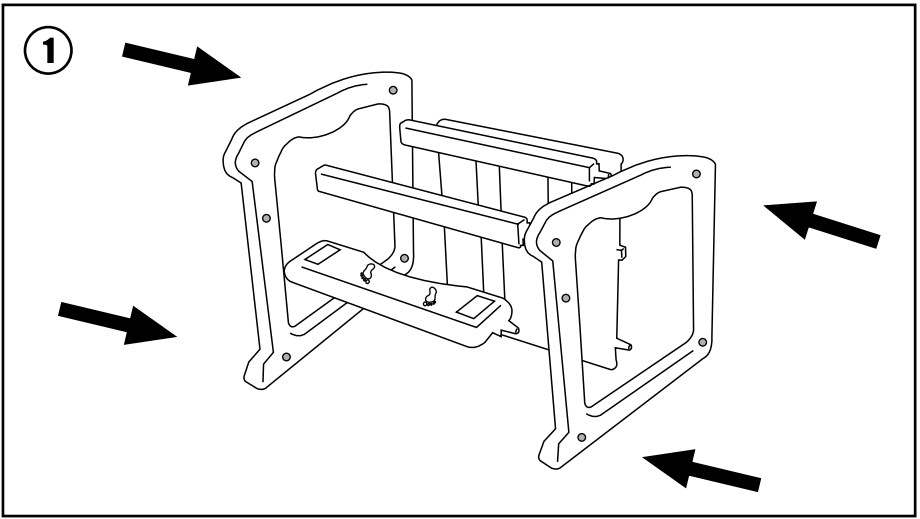

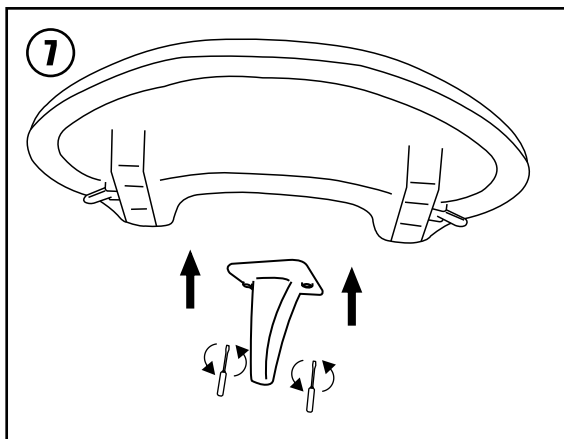
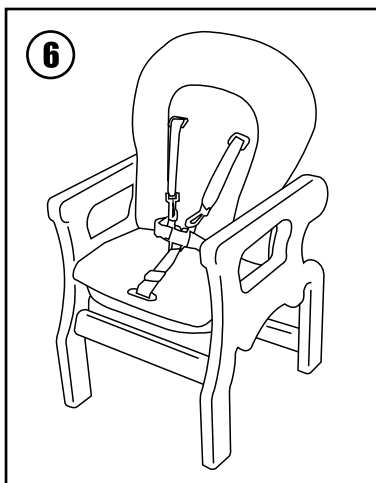
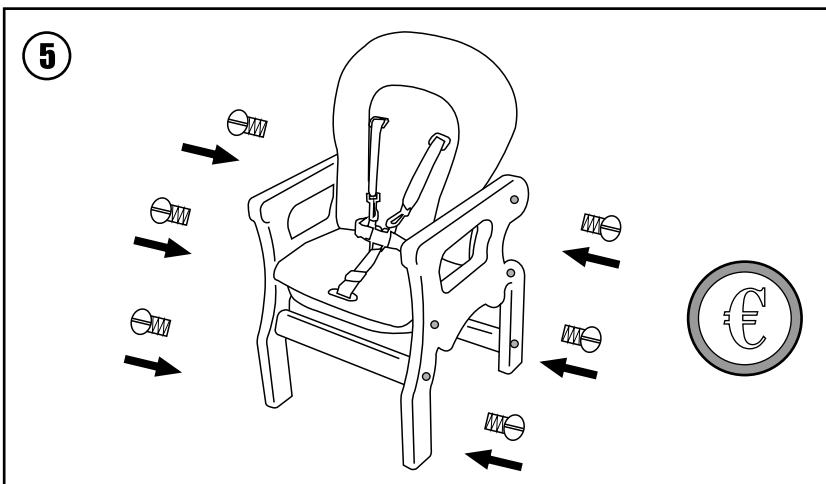
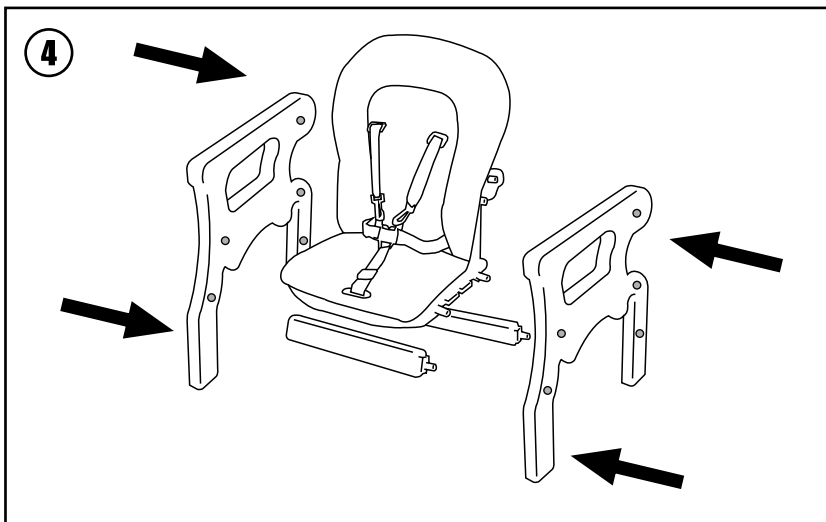

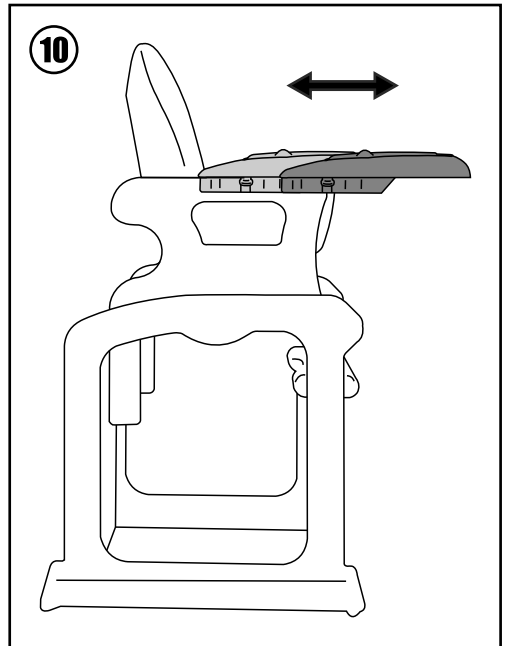
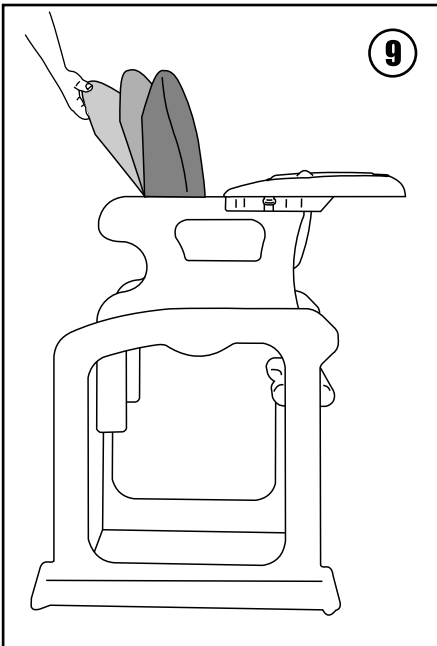
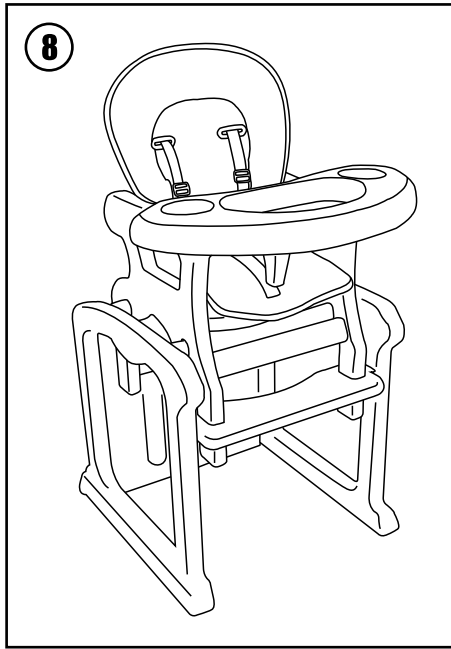

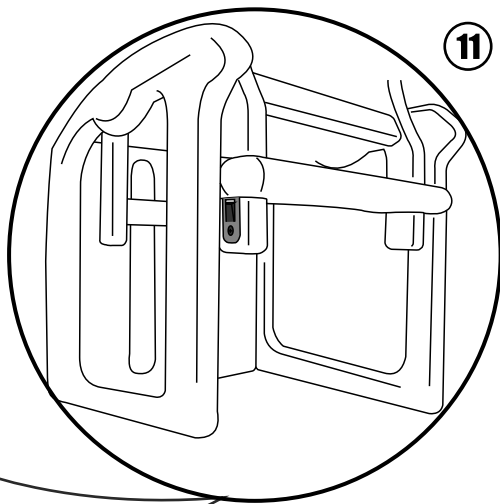
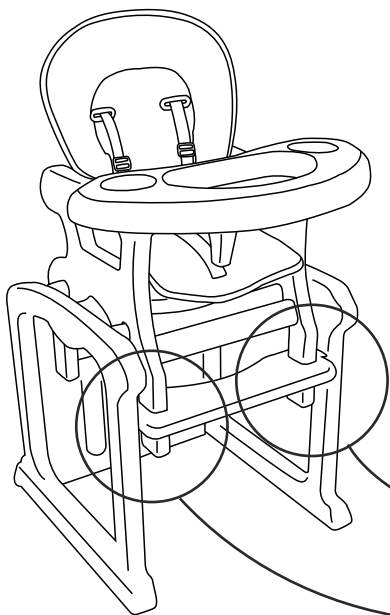

11

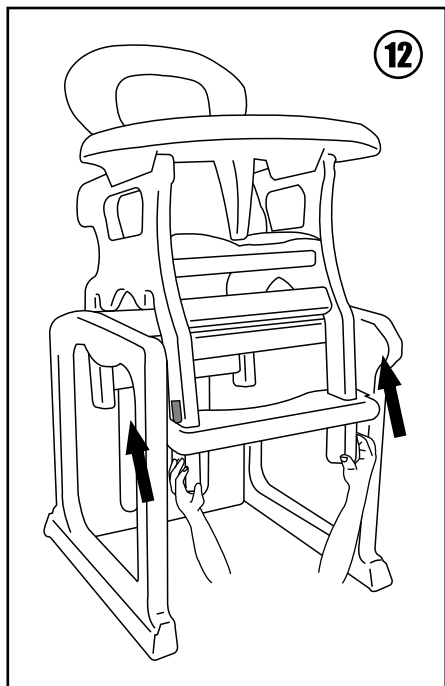

12

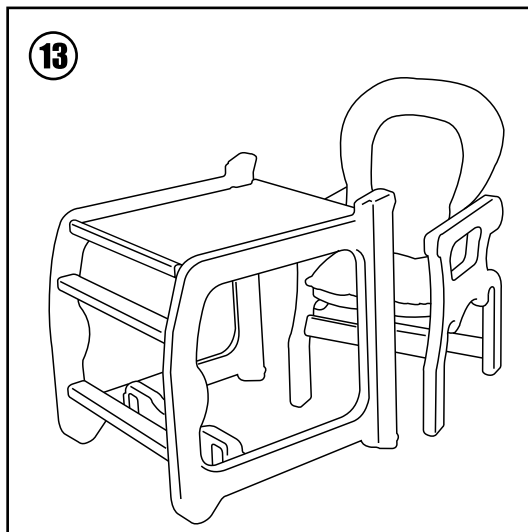

13



# ISTRUZIONI DI MONTAGGIO ED USO

LEGGERE ATTENTAMENTE E CONSERVARE PER FUTURA CONSULTAZIONE

Per un corretto uso del seggiolone vi consigliamo di dedicare alcuni minuti alla lettura di questo manuale.

## **GARANZIA DI QUALITÀ:**

- Il nostro seggiolone è fabbricato secondo le norme europee EN 14988 : 2006.
- Questo prodotto è garantito per il periodo previsto dalle leggi vigenti.
- Non possono essere reclamati difetti o deterioramenti dovuti ad un utilizzo non adeguato, al non rispetto delle norme di sicurezza, di montaggio e d' uso descritte o a modifiche fatte al prodotto.
- Il naturale consumo e i danni causati da uso improprio o scorretto non sono contestabili.
- Graffi, usura, opacizzazione o ingiallimento delle parti dovuto allo sfregamento, all'uso di detergenti, sudore o fenomeni atmosferici non sono un difetto di fabbricazione.
- Errati lavaggi, tessuti lasciati umidi, non ben asciugati possono dar vita a forme di muffa e non sono difetti di fabbricazione.

## **IMPORTANTE!:**

PRIMA DI UTILIZZARE QUESTO ARTICOLO, LEGGERE ATTENTAMENTE LE ISTRUZIONI E LA SEQUENZA DI MONTAGGIO PER EVITARE INUTILI PERICOLI AL VOSTRO BAMBINO!  
RIMUOVERE ED ELIMINARE TUTTI I SACCHETTI DI PLASTICA, POTREBBERO ESSERE FONTE DI SOFFOCAMENTO O STRANGOLAMENTO PER I VOSTRI BAMBINI!  
MAI LASCIARE IL BAMBINO INCUSTODITO!

## **ASSEMBLAGGIO DELLA BASE/TAVOLINO:**

Per poter assemblare correttamente e in modo più facile i vari componenti, vi consigliamo vivamente di appoggiarli su un piano da lavoro rialzato, ad esempio un tavolo da cucina. Posizionare verticalmente un laterale, inserire il ripiano del tavolo, il poggia-piedi (la stampa dei "piedini" rivolta verso l'alto) e le due barre di sostegno lunghe; assemblare poi l'altro laterale (Fig. 1) facendo bene attenzione che tutti i perni dei vari componenti gialli/verticali siano ben incastrati nelle loro sedi sulle strutture laterali creando una struttura stabile. Inserire le viti in plastica nei fori e stringere per bloccare la struttura; vi suggeriamo di utilizzare una moneta per compiere questa operazione (Fig. 2). Chiudere le viti senza stringere troppo! Ora la base del seggiolone è montata (Fig. 3). Controllare che tutte le parti siano correttamente assemblate e non si siano rotte.

## **ASSEMBLAGGIO DELLA SEDUTA/SEGGIOLINA:**

Il procedimento di assemblaggio dei componenti della seduta è pressoché identico a quello della base, utilizzate lo stesso metodo e gli stessi consigli. Posizionare verticalmente un laterale, inserire le due barre di sostegno corte e la seduta; assemblare poi l'altro laterale (Fig. 4). Inserire le viti in plastica nei fori e stringere per bloccare la struttura; vi suggeriamo di utilizzare una moneta per compiere questa operazione (Fig. 5). Chiudere le viti senza stringere troppo! Ora la seduta del seggiolone è montata (Fig. 6). Controllare che tutte le viti siano correttamente assemblate e non si siano rotte.

Fissare lo sparti gambe al davanzalino avvitando saldamente le appositi viti metalliche (Fig. 7).

Inserire il davanzalino nelle apposite sedi sulla seduta. Inserire le gambe della seduta nelle apposite sedi e spingere bene fino in fondo (CLICK). Ora il vostro seggiolone è montato e pronto per l'uso (Fig. 8). Questo seggiolone è provvisto di sistema di ritenuta a 5 punti. Utilizzate le cinture sempre ben tese e regolate ogni volta che il vostro bambino è seduto al suo interno.

## **REGOLAZIONI:**

Il seggiolone “Quark” ha lo schienale regolabile in 3 posizioni. Impugnare e tirare la leva di regolazione posta dietro lo schienale, scegliere la posizione e rilasciare la leva (Fig. 9). Il davanzalino è regolabile in diverse posizioni più o meno distanti dal vostro bambino (Fig. 10). Premere e tener premuto le due leve di sblocco poste sotto il davanzalino, tirare o spingere fino al raggiungimento della posizione desiderata o fino alla sua estrazione totale. Il nostro davanzalino è munito di un secondo vassoio per pulizie più facili e preservare il davanzalino. Per sganciarlo, prendere le asole ai lati e tirare verso l'alto.

## **TRASFORMAZIONE IN “BANCO SCUOLA”:**

Il nostro seggiolone ha la particolarità di potersi trasformare in una seggiolina e un banco da gioco o lavoro. Per separare le due strutture del seggiolone, dopo aver tolto il davanzalino, premere e tener premuto entrambi i pulsanti rossi posti sulle gambe della sedia, incastrati sotto il poggia-piedi del seggiolone (Fig. 11). Spingere verso l'alto tutta la seduta (Fig. 12) ed estrarre la seduta dalla base.

Dopo aver ruotato il tavolino in modo da avere il ripiano di lavoro verso l'alto, avete ottenuto una comoda seggiolina e un pratico e colorato tavolino (Fig. 13) e potrete far giocare, far svolgere i compiti o qualsiasi altra attività ai vostri bambini.

## **AVVERTENZE:**

**LEGGERE ATTENTAMENTE LE ISTRUZIONI PRIMA DELL'ASSEMBLAGGIO DEL SEGGIOLONE. CONSERVARE QUESTO MANUALE PER RIFERIMENTI FUTURI. L'INOSSERVANZA DI QUESTE AVVERTENZE E DELLE ISTRUZIONI DI UTILIZZO PUÒ CAUSARE GRAVI CONSEGUENZE ALLA SICUREZZA DEL VOSTRO BAMBINO.**

- **ATTENZIONE:** MAI LASCIARE IL BAMBINO INCUSTODITO, SENZA LA SORVEGLIANZA DI UN ADULTO. LA SICUREZZA DEL BAMBINO È SOTTO LA VOSTRA RESPONSABILITÀ.
- Gettare o tenere fuori dalla portata dei bambini i sacchetti di plastica dell'imballo, per evitare casi di soffocamento.
- Verificare prima dell'utilizzo che tutti i meccanismi di bloccaggio siano funzionanti correttamente e tutte le componenti non presentino difetti o danneggiamenti; **in tal caso non utilizzare il prodotto.**
- Verificare che il seggiolone non abbia viti allentate o avvitate scorrettamente o altri elementi che potrebbero ferire il bambino. Non utilizzare con parti rotte, difettose o mancanti.
- Svolgere le operazioni di montaggio e installazione **SENZA** alcun bambino nei paraggi. L'assemblaggio di questo prodotto deve essere effettuato da un adulto.
- Non apportare alcuna modifica o aggiungere altri elementi che possano compromettere la sicurezza dell'articolo; potrebbe essere pericoloso. Non utilizzare con parti rotte, difettose o mancanti.
- Il seggiolone non è adatto ai bambini che non sono in grado di stare seduto da soli.
- Il vassoio e gli altri accessori non sono progettati per sopportare il peso del bambino.
- Il vassoio è progettato come accessorio, non assicura il bambino nella seduta e non sostituisce le cinture di sicurezza a cinque punti di cui è dotato l' articolo.
- Utilizzare sempre le cinture di sicurezza. Verificare che tutte le cinture di sicurezza siano correttamente agganciate e regolate.
- Tenere lontano da fonti di calore, prese elettriche, forni, fuochi, finestre,...e altri tipi di pericoli; non utilizzare il seggiolone in vicinanza di gradini o scale.
- Utilizzare il seggiolone solo su piani stabili. Non utilizzare su piani poco stabili o superfici sopraelevate (es: Tavolo), in vicinanza di scale o gradini.
- **NON LASCIARE MAI DA SOLO IL PICCOLO DENTRO IL SEGGIOLONE SU PIANI INCLINATI O RIPIDI**, anche se con ruote bloccate.
- **ATTENZIONE:** Non utilizzare il seggiolone fino a quando il bambino non è in grado di stare seduto da solo con la schiena eretta.



- **AVVERTENZA:** Questo articolo **NON è adatto** a bambini di **età inferiore ai 6 mesi**.
- **AVVERTENZA:** Questo articolo **NON è adatto** a bambini di **peso superiore a 15 Kg**.
- **ATTENZIONE:** Questo articolo è studiato per sorreggere un bambino per volta. Non lasciare che altri bambini giochino o si arrampichino sul seggiolone.
- **ATTENZIONE:** Non appoggiare sul davanzalino e non appendere alla struttura del seggiolone borse o pesi; potrebbero sbilanciare l'articolo ed esser fonte di pericolosi ribaltamenti.
- **ATTENZIONE:** Non utilizzare mai il seggiolone senza l'apposita seduta in imbottita.
- Non posizionare il prodotto vicino a muri o finestre, dove corde, tende, cavi di lampade o altri oggetti potrebbero essere usati dal bambino per arrampicarsi o essere causa di soffocamento o strangolamento.
- Non mettere il seggiolone vicino a finestre o muri per evitare che il bambino, spingendo con i piedi, corra il rischio di sbilanciare il seggiolone facendolo ribaltare e cadere.
- Quando si lascia il prodotto esposto al sole aspettare che si raffreddi prima di utilizzarlo.
- Utilizzare **SEMPRE** le cinture di sicurezza a cinque punti sia quando il seggiolone è in posizione eretta sia reclinata evitando che il vostro bambino cada o scivoli.
- Non apportare alcuna modifica che possa compromettere la sicurezza del seggiolone; potrebbe essere pericoloso utilizzare accessori non approvati dal costruttore.
- Questo articolo è ideato per essere utilizzato a tavola, **CON vassoio**, da 6 fino a 12 mesi. Dai 12 mesi in poi, fino a **15Kg MASSIMO**, si può utilizzare senza vassoio.
- **ATTENZIONE:** Non effettuare nessuna manovra di apertura o chiusura del seggiolone con all'interno il vostro bambino o oggetti vari. Allontanare il vostro bambino quando si effettuano operazioni di apertura, chiusura o regolazioni del prodotto.
- Tenere lontane le dita dai meccanismi e fate attenzione alla posizione degli arti del vostro bambino durante le regolazioni.

### **CURA E MANTENIMENTO DEL PRODOTTO:**

Per un miglior funzionamento e mantenimento del prodotto, vi consigliamo di seguire questi consigli di manutenzione. Le operazioni di pulizia e manutenzione devono essere effettuate solo da adulto.

- Controllare regolarmente che l'articolo e i suoi accessori non abbiano parti rotte, difettose o mancanti.
- Per pulire le parti plastiche e i tessuti, usare strofinacci con acqua tiepida e detersivi neutri.
- Non usare solventi. Non candeggiare. Asciugare perfettamente prima di utilizzarlo o riporlo.
- Asciugare bene le parti in ferro per prevenire la ruggine.
- Proteggere il prodotto da agenti atmosferici, acqua, pioggia o neve; l'esposizione continua e prolungata al sole potrebbe causare cambiamenti di colore.
- Tenete puliti da polvere e sabbia i tubi e le parti dei movimenti e degli scorrimenti per evitare inceppamenti, attriti e mal-funzionamenti.
- Non utilizzare pezzi di ricambio che non siano stati approvati e forniti dal produttore. Usare esclusivamente ricambi Plebani.

Il produttore potrà apportare in qualsiasi momento modifiche all'articolo al fine di migliorarlo. Plebani s.r.l. declina ogni responsabilità per danni a cose o persone derivanti da un utilizzo improprio e/o scorretto del prodotto.

### **NOTE IMPORTANTI:**

- Tenere medicinali, piccoli oggetti e oggetti pericolosi per il bambino lontani dal prodotto.
- Tenere il seguente manuale vicino al prodotto per eventuali consultazioni.
- **NON POSIZIONARE** l'articolo vicino a fonti di calore, prese elettriche...o dove il bambino possa venire a contatto con qualsiasi rischio.
- Assicurarsi che chi utilizza l'articolo sia a conoscenza dell'esatto funzionamento dello stesso e delle norme di sicurezza.

**Grazie per aver scelto un prodotto Plebani.**



# ASSEMBLY AND USE INSTRUCTIONS

## READ CAREFULLY AND KEEP FOR FUTURE REFERENCE

For a correct use of high-chair we recommend you to take few minutes to read this manual.

### **QUALITY GUARANTIES:**

- Our high chair is made according to European standards EN 14988 : 2006.
- This product is guaranteed for a period as stated by the laws in force.
- All the defects and deteriorations caused by the wrong use, by the non respect of the standards of security, by the non respect of the mentioned assembly and use instructions or by modifications made on the product can not be claimed.
- The natural wear of time and damage caused by improper or wrong use can not be claimed.
- Scratches, wear of time, opacity or the turning yellow of the parts caused by the rubbing, by the improper use of detergents, sweat, or atmospheric phenomena can not be considered manufacturing defects.
- Wrong washing and not dry fabrics can create molds and can not be considered as manufacturing defects.

### **IMPORTANT!:**

BEFORE USING THIS ITEM, READ CAREFULLY INSTRUCTIONS AND ASSEMBLING SEQUENCE TO AVOID UNLESS DANGER TO YOUR BABY!

THROW AWAY AND KEEP OUT OF BABY'S REACH ALL PLASTIC BAGS OF THE PACKING, THEY MIGHT BE RISK OF SUFFOCATION!

NEVER LEAVE YOUR CHILD UNATTENDED!

### **ASSEMBLING OF THE BASE/TABLE:**

In order to properly and more easily assemble the different components, we strongly recommend you to place them on an elevated work surface, such as a kitchen table.

Place vertically one side, insert the tabletop, the foot rest (with the "feet" printing facing up) and the two long support bars, then assemble the other side (Fig. 1) taking care that all the pins of the various yellow/vertical components are well stuck in their holes on the side frames, creating a stable structure.

Insert plastic screws into holes and tighten to lock the structure; we suggest you to use a coin to do this operation (Fig. 2). Tighten screws without tightening too much!

Now the base of the high chair is assembled (Fig. 3). Check that all parts are properly assembled and not broken.

### **ASSEMBLING OF THE SEAT/CHAIR:**

The assembling process of the seat components is almost same as to the base, use the same method and the same advices. Place vertically one side, insert the two short support bars and seat; then assemble the other side (Fig. 4).

Insert plastic screws into holes and tighten to lock the structure; we suggest you to use a coin to do this operation (Fig. 5). Tighten the screws without tightening too much!

Now the seat of the high chair is assembled (Fig. 6). Check that all parts are properly assembled and not broken.

Fix the crotch-bar to the tray by tightening metal screws (Fig. 7).

Insert tray in its proper sites on the seat. Insert seat legs in their holes and push well to the end (CLICK). Now your high chair is assembled and ready for use (Fig. 8). This high chair is equipped with 5-point safety belts. Always use the seat belts properly adjusted and fixed every time your baby is seated inside high chair.

## **REGULATIONS:**

"Quark" high chair has 3 positions adjustable backrest. Grasp and pull the adjustment lever placed behind the back-rest, choose position and release the lever (Fig. 9).

Tray is adjustable in different positions, more or less far from your baby (Fig. 10). Press and hold the two release levers placed under the tray, push or pull it up until you reach the desired position or until it's totally out.

Tray is provided with a second tray for easier cleaning and to preserve the biggest tray. To release it, grasp the buttonholes on sides and pull it upward.

## **CHANGIN INTO "SCHOOL-DESK":**

Your high chair has the peculiarity of changing into a chair and a desk for work or play. To separate the two structures of the high chair, after removing the tray, press and hold both the red buttons placed on the legs of the chair, stuck under the foot-rest of the high chair (Fig. 11). Push up the seat (Fig. 12) and pull it out from the base.

After turning the table in order to have the work surface upward, you've got a comfortable chair and a practical and colorful table (Fig. 13) and you can let play, let make homework or let do any other activity to your children.

## **WARNINGS:**

**READ THE INSTRUCTIONS CAREFULLY BEFORE ASSEMBLY OF HIGH CHAIR. KEEP THIS MANUAL FOR FUTURE REFERENCE. FAILURE TO FOLLOW THESE WARNINGS AND OPERATING INSTRUCTIONS CAN CAUSE SERIOUS CONSEQUENCES TO THE SAFETY OF YOUR CHILD.**

- **WARNING:** NEVER LEAVE YOUR CHILD UNATTENDED, WITHOUT THE SUPERVISION OF AN ADULT. THE SAFETY OF YOUR CHILD IS UNDER YOUR RESPONSIBILITY.
- Throw away and keep out of baby's reach the poly bags of the packing, to avoid risks of suffocation.
- Before every use check all locking systems work correctly and all components are not defected or damaged; in this case do not use product.
- Check that the high chair doesn't have any loosened or improperly assembled screw, or any other element which can injure your baby. Do not use with any broken, defected or loosen parts.
- Make assembly and installation operations without any babies around. Assembly of this product should be made by an adult.
- The high chair is not suitable for children who are unable to sit up by themselves.
- Tray and other accessories are not designed to bear the weight of the child.
- Tray is designed as an accessory, it doesn't ensure the baby inside the seat and doesn't substitute five points safety belts that are equipped into item.
- Always use safety belts. Check that all safety belts are properly fixed and adjusted.
- Keep away from heat sources, current-taps, ovens, fires, windows,...and any other type of danger; do not use high chair near stairs or steps.
- Use high chair only on stable surfaces. Do not use on unstable or elevated surfaces (eg.: table), near stairs or steps.
- NEVER LEAVE YOU CHILD ALONE IN THE HIGH CHAIR ON INCLINED OR STEEP PLANES, even with locked wheels.
- **WARNING:** Do not use high chair until the child can sit by himself with his back straight..

- **WARNING:** This product is **NOT suitable** for children **under the age of 6 months**.
- **WARNING:** This product is **NOT suitable** for children **with 15 Kg MAXIMUM weight**
- **WARNING:** This article is designed to bear one child by time. Do not allow other children play or climb on the high chair.
- **WARNING:** Do not lean on tray and don't hang on high chair's structure bags or weights; they might unbalance item and can be source of dangerous rollovers.
- **WARNING:** Never use the high chair without its padded seat.
- Do not place the product near to walls or windows where ropes, curtains, lamps cables or other objects may be used by the baby to climb or can cause choking or strangulation.
- Do not place the highchair near windows or walls to prevent that baby, pushing with his feet, risk to unbalance high chair making overturn and fall it.
- When you leave the product exposed to the sun, wait it become cooler before using it.
- **ALWAYS** use five points safety belts when high chair is both in the upright position both reclined preventing your baby from falling or slipping.
- This article is designed to be used at the table, **WITH** tray, from 6 up to 12 months. From 12 months onwards, up to **15Kg MAXIMUM**, you can use it without the tray.
- **WARNING:** Do not make any opening or closing operation of high-chair with baby or any objects inside. Keep your baby away when you make opening, closing or regulation of the item.
- Keep your fingers away from the mechanisms and pay attention to your baby limbs position while you make adjustment operations.

### **CARE AND MAINTENANCE OF THE PRODUCT:**

For better operation and maintenance of the product, we suggest you to follow these maintenance advices. The cleaning and maintenance must be done only by adults.

- Regularly check that item and its accessories have no broken, defective or missing parts.
- To clean fabric and plastic parts, use towels with hot water and neutral detergents.
- Do not use solvents. Do not bleach. Dry thoroughly before using or storing it.
- Dry well iron parts to prevent rust.
- Protect the product from weather, water, rain or snow; continuous and prolonged exposure to sunlight may cause color changes.
- Keep clean from dust and sand pipes and parts of movements and flows to prevent jamming, friction and malfunctions.
- Do not use spare parts not approved and supplied by the manufacturer. Use only Plebani spare parts.

The manufacturer may make changes to the article at any time to improve it.

Plebani s.r.l. disclaims any liability for damage or injury caused by improper handling and /or misuse of the product.

### **IMPORTANT NOTES:**

- Keep medicines, small objects and any dangerous item for baby far from the high chair.
- Keep this manual near the product for future reference.
- **DO NOT PLACE** this item near heat sources, electrical outlets... or where the baby can contact with any risk.
- Be sure that those who use product is aware of precise functioning of item and all safeties standards.

**Thank you for choosing a Plebani's product.**

All text, drawings and any content contained in this manual are **EXCLUSIVE** property of Plebani.srl and are protected by the laws in force. Any copying and/or reproduction is punishable by law.



# INSTRUCTIONS D'ASSEMBLAGE ET D'EMPLOI

LIRE ATTENTIVEMENT ET GARDER POUR CONSULTATION FUTURE

Pour une utilisation correcte de la chaise nous vous recommandons de prendre quelques minutes pour lire ce manuel.

## **GARANTIE DE QUALITÉ:**

- Notre chaise haute est fabriqué en conformité avec les normes Européennes EN 14988 : 2006.
- Ce produit est garanti pour la période prévue par les lois en vigueur.
- Ne sont pas acceptées réclamations défauts et/ou détérioration par une utilisation impropre, par le non respect des normes de sécurité, d'assemblage et d'emplois décrites ou par des modifications faites al produit.
- Une usure naturelle et dommages causés par une usage impropre ou pas correct ne font objet de contestation.
- Griffades, usure, déglaçage ou jaunissement dû au frottement, par usage de détergents impropres, sueur, phénomènes atmosphériques ne sont pas des défauts de fabrication.
- Lavages incorrects et tissus pas bien séchés qui peuvent produire des moisissures ne sont des défauts de fabrication.

## **IMPORTANT!:**

AVANT D'UTILISER CE PRODUIT, LIRE ATTENTIVEMENT LES INSTRUCTIONS ET SEQUENCE D'INSTALLATION POUR EVITER DES RISQUES INUTILES A VOTRE ENFANT!

ENLEVER ET JETER LE SACS EN PLASTIQUE, PEUT ETRE UNE SOURCE DE SUFFOCATION OU D'ETRANGLEMENT POUR VOS ENFANTS!

NE JAMAIS LAISSER L'ENFANT SANS SURVEILLANCE!

## **ASSEMBLEE DE LA BASE/PETITE TABLE:**

Pour assembler correctement et plus facilement les différents éléments, nous vous conseillons fortement de les placer sur une surface de travail élevée, comme une table de cuisine.

Placez un côté vertical, insérez la table, le repose-pieds (le impression de "pieds" vers le haut) et les deux barres longues de support, puis assembler l'autre côté (Fig. 1) en faisant attention que toutes les pivots des différents composants jaunes/vertical sont bien coincés dans leurs sièges sur les cadres latéraux, pour la création d'une structure stable.

Insérez les vis en plastique dans les trous et serrez pour verrouiller la structure; nous vous suggérons d'utiliser une pièce de monnaie pour faire cela (Fig. 2). Serrer les vis sans serrer trop! Maintenant, la base de la chaise haute est monté (Fig. 3). Vérifiez que toutes les pièces sont assemblées et ne sont pas cassées.

## **ASSEMBLEE DE LA SÉANCE/PETITE CHAISE:**

Le procédé d'assemblage des composants du siège est à peu près identique à celle de la base, utilisez le même procédé et les mêmes conseils.

Placez un côté verticalement, insérer les deux barres de soutien courtes et la chaise; puis assembler l'autre côté (Fig. 4).

Insérez les vis en plastique dans les trous et serrez pour verrouiller la structure; nous vous suggérons d'utiliser une pièce de monnaie pour faire cela (fig. 5). Serrer les vis sans serrer trop! Maintenant, la chaise de la siège haute est assemblé (Fig. 6). Vérifiez que toutes les pièces sont assemblées et ne soient pas cassées.

Fixer les spartes-jambes au plateau de dîner en serrant les vis métalliques appropriés (Fig. 7).

Insérez le plateau de dîner dans les endroits appropriés sur la chaise. Insérez les pattes de la séance dans leurs sièges et pousser jusqu'au bout (CLICK). Maintenant, votre chaise est assemblé et prêt à l'emploi (Fig. 8). Cette chaise haute est équipée d'un système de retenue à 5 points. Utilisez toujours les ceintures de sécurité tendues et ajuster à chaque fois que votre enfant y est assis.

## **REGULATIONS:**

La chaise haute “Quark” a le dossier réglable en 3 positions. Saisir et tirer le levier de réglage située derrière le dos, choisir la position et relâcher le levier (Fig. 9).

Le plateau repas est réglable dans différentes positions plus ou moins éloignés de votre enfant (Fig. 10). Appuyez et maintenez les deux leviers de dégagement situés sous le plateau repas, pousser ou tirer jusqu'à la position souhaitée ou jusqu'à ce que son extension complète.

Le plateau repas est fourni d'un deuxième plateau, pour un nettoyage plus rapide et pour préserver le plateau repas. Pour le libérer, prendre les fentes sur les côtés et tirez vers le haut.

## **TRANSFORMATION EN "ÉCOLE DE BANC":**

Votre chaise haute a la particularité de pouvoir se transformer en une chaise et un bureau pour travailler ou jouer. Pour séparer les deux structures de la chaise haute, après avoir enlevé le plateau repas, appuyez et maintenez les deux boutons rouges qui sont sur les jambes de la chaise, coincés sous les repose-pieds de la chaise (Fig. 11). Poussez la session entière en haut (Fig. 12) et retirer le siège de la base.

Après avoir tourné le tableau afin d'avoir la surface de travail vers le haut, vous avez une chaise confortable et une table pratique et coloré (Fig. 13) et vous pouvez faire jouer, exercer les devoirs ou toute autre activité a' vos enfants.

## **WARNINGS:**

**LIRE ATTENTIVEMENT LES INSTRUCTIONS AVANT L'ASSEMBLAGE DU CHAISE HAUTE. CONSERVER CES INSTRUCTIONS POUR CONSULTATIONS FUTURES. VOTRE ENFANT RISQUE DE SE BLESSER SI VUOS NE SUIVEZ PAS CES INSTRUCTIONS.**

- **ATTENTION:** JAMAIS LAISSER LE BÉBÉ SANS LA SURVEILLANCE CONSTANTE D'ADULTES. LA SÉCURITÉ DE L'ENFANT EST SOUS VOTRE RESPONSABILITE.
- Jeter et garder hors de la portée des enfants les sacs en plastique d'emballage, pour éviter la suffocation.
- Vérifier avant l'utilisation que tous les mécanismes de verrouillage fonctionnent correctement et tous les composants sont exempts de défauts ou de dommages; en ce cas, ne pas utiliser le produit.
- Assurez-vous que la chaise haute ne dispose articles des vis desserrées ou mal serrés ou d'autres qui pourraient blesser le bébé. Ne pas utiliser avec pièces cassées, défectueux ou manquant.
- Effectuer le montage et l'installation SANS n'importe quel enfant dans le quartier. Le montage de ce produit doit être effectuée par un adulte.
- Ne pas apporter des modifications ou ajouter d'autres éléments qui pourraient compromettre la sécurité de l'article; pourrait être dangereux. Ne pas utiliser avec les pièces cassées, défectueux ou manquant.
- La chaise haute n'est pas adapte pour les enfants qui ne peuvent pas s'asseoir par eux-mêmes.
- Le plateau et les autres accessoires ne sont pas conçus pour supporter le poids de l'enfant.
- Le plateau est conçu comme un accessoire, n'assure pas l'enfant dans le siège et ne remplace pas les ceintures de sécurité à cinq points qui sont livrées avec l'article.
- Toujours utiliser les ceintures de sécurité. Vérifiez que toutes les ceintures de sécurité sont correctement fixées, ajustées et réglées.
- Tenir à l'écart des sources de chaleur, des prises électriques, fours, plaques de cuisson, fenêtres, ... et d'autres types de risques; ne pas utiliser la chaise haute à proximité de marches ou d'escaliers.
- Utiliser uniquement sur des surfaces stables. Ne pas utiliser sur des sols instables ou des surfaces élevées (par exemple table), à proximité de marches d'un escalier.

- NE JAMAIS LAISSER SEUL LE PETIT DANS LA CHAISE HAUTE SUR PLANS INCLINEES OU ESCARPEES, meme si avec roues bloquées.
- **ATTENTION:** Ne pas utiliser la chaise jusqu'à ce que l'enfant est capable de s'asseoir seul avec son dos droit.
- **AVERTISSEMENT:** Ce produit **n'est PAS adapté** aux enfants **de moins de 6 mois**.
- **AVERTISSEMENT:** Ce produit **n'est PAS adapté** aux enfants **d'un poids plus de 15 kg**
- **ATTENTION:** Cet article est conçu pour aider un enfant à la fois. Ne laissez pas les autres enfants jouer ou monter sur la chaise.
- **ATTENTION:** Ne placez pas sur le plateau repas et ne pas accrocher sur la structure de la chaise des sacs ou de poids; pourrait déséquilibrer l'article et être une source de basculement dangereux.
- **ATTENTION:** Ne jamais utiliser la chaise haute sans son siège rembourré.
- Ne placez pas le produit près des murs ou des fenêtres où les cordons, rideaux, lampes, câbles ou autres objets peuvent être utilisés par l'enfant pour monter ou provoquer un étouffement ou d'étranglement.
- Ne pas placer la chaise haute près des fenêtres ou des murs pour empêcher que le bébé, poussant avec ses pieds, court le risque de déséquilibrer la chaise haute et la faire renverser et tomber.
- Lorsque vous quittez le produit exposé au soleil, attendre qu'il refroidisse avant de l'utiliser.
- Utilisez TOUJOURS les ceintures de sécurité à cinq points soit lorsque la chaise haute est en position verticale que inclinée; empêcher votre enfant de tomber ou de glisser.
- **ATTENTION:** Ne pas effectuer une manœuvre d'ouverture, de fermeture ou de déplacement du produit avec l'enfant ou des articles divers à l'intérieur. Déplacez l'enfant lorsque vous effectuez ces étapes.
- Cet article est conçu pour être utilisé à la table, avec le plateau, à partir de 6 jusqu'à 12 mois. De 12 mois en avant, jusqu'à **15 Kg MAXIMUM**, vous pouvez l'utiliser sans le plateau.
- Gardez vos doigts loin des mécanismes et faire attention à la position des membres de votre bébé pendant que vous faites les ajustements.

### **SOIN ET MAINTENANCE DU PRODUIT:**

Pour une meilleure exploitation et la maintenance du produit, nous vous recommandons de suivre ces conseils d'entretien. Le nettoyage et l'entretien doivent être effectués uniquement par des adultes.

- Vérifiez régulièrement que l'article et ses accessoires n'ont pas cassé, défectueux ou manquant.
- Pour nettoyer les parties plastiques et textiles, utiliser des serviettes avec de l'eau chaude et de détergent neutre.
- Ne pas utiliser de solvants. Ne pas blanchir. Séchez soigneusement avant d'utiliser ou de stocker.
- Sécher les pièces de fer pour éviter la rouille.
- Protéger le produit contre les agents atmosphériques, l'eau, la pluie ou la neige; l'exposition continue et prolongée au soleil peut provoquer des changements de couleur.
- Veillez à la propreté de poussière et de sable tuyaux et pièces de mouvements et de flux pour empêcher le brouillage, la friction et des dysfonctionnements.
- Ne pas utiliser de pièces de rechange qui n'ont pas été approuvées et fournies par le fabricant. Utilisez uniquement des pièces de rechange Plebani.

Le producteur pourra apporter à tout moment des modifications à l'article afin de l'améliorer.

Plebani s.r.l. décline toute responsabilité pour dommages à choses ou personne dus par une utilisation impropre ou incorrecte du produit.

### **NOTES IMPORTANTES:**

- Tenir médicaments, petits objets et articles dangereux pour le bébé loin du chaise haute.
- Tenir ce manuel d'instruction voisin le produit pour éventuelles consultation future.
- NE PLACEZ PAS le produit à proximité de sources de chaleur, des prises électriques...ou si l'enfant peut entrer en contact avec aucun risque.
- Veiller à ce que toute personne qui utilise l'article soient à connaissance des règles de sécurité et du correct fonctionnement du produit.

**Merci d'avoir choisi un produit Plebani.**

# ALTRI PRODOTTI - OTHER PRODUCTS

WWW.PLEBANI.IT

Mobiletti / Bagnetti - Dresserettes / Changing baths



Dondolini - Swings



Rialzo sedia - Booster-seat

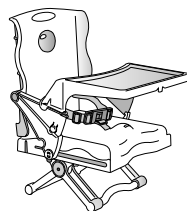

Fasciatoi - Changing tables

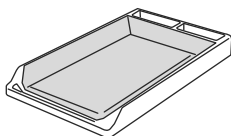

Cancelletti - Safety gates

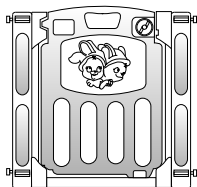

Recinti / Box - Playpens



Girelli - Baby Walkers

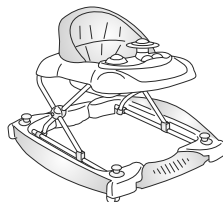

Seggiolini auto - Car seats



Tricicli - Tricycle

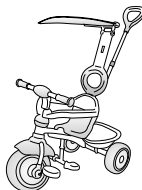

Lettini - Playards

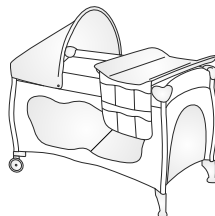

Passeggini & Sistemi modulari - Strollers & Modular systems

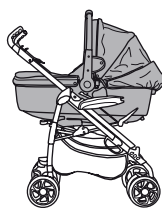

...E TANTI, TANTI ALTRI ANCORA !!!

...AND MANY, MANY OTHERS MORE!!!



**PLEBANI s.r.l.** VIA DELL' ARTIGIANATO 1, 24060 TELGATE (BG) ITALY  
Tel. +39 035 830314 • Fax +39 035 831350 - [www.plebani.it](http://www.plebani.it) • e-mail: [info@plebani.it](mailto:info@plebani.it)